

ES - Instrucciones de uso y de instalación

p. 2

IT - Manuale d'uso e installazione

p. 6

7800/16 - 7805/16

NOVY®

INFORMACIÓN GENERAL

- Lea atentamente estas instrucciones de uso antes de la instalación y puesta en servicio de este aparato.
- Este aparato está destinado únicamente a un uso doméstico.
- Se recomienda que la instalación sea efectuada por personal cualificado. El fabricante declina cualquier tipo de responsabilidad por daños provocados por una instalación no conforme con las instrucciones o incorrecta.
- Compruebe el estado del aparato y del material de montaje nada más desembalarlo. Saque el aparato con cuidado del embalaje. No utilice un cuchillo afilado para abrir el embalaje. En caso de que el aparato se encuentre dañado, no lo instale y diríjase a NOVY.
- Conserve con cuidado estas instrucciones y entréguelas a la persona que pueda utilizar este aparato después de usted.
- Reciclaje del embalaje de transporte y del aparato antiguo
Este aparato va protegido por un embalaje. Los materiales utilizados en él no son perjudiciales para el medio ambiente y son reciclables. Deshágase del embalaje de forma respetuosa con el medio ambiente.

Su aparato contiene también numerosos materiales reciclables. Por ello, los aparatos usados deben separarse de otros residuos. El reciclaje de los aparatos organizado por su fabricante se realiza así en las mejores condiciones, de acuerdo con la Directiva 2002/96/CE sobre residuos de aparatos eléctricos y electrónicos. Consulte con su ayuntamiento o su distribuidor cuál es el punto de recogida de residuos más próximo para sus aparatos antiguos.

- Avería
En caso de avería, no dude en ponerse en contacto con nuestro Servicio de Reparación:
Para Bélgica: Tel.: 056/36.51.02
Para Francia: Tel.: 03.20.94.06.62
Para Alemania: Tel.: 0511.54.20.771
Para los Países Bajos: Tel.: 088-0119110 (info@novynederland.nl)
Para los demás países: su instalador local o Novy en Bélgica: +32 (0)56/36.51.02
Para un procedimiento rápido y correcto, es necesario que indique al Servicio de Reparación cuál es su tipo de aparato. Estos datos figuran en la placa descriptiva, situada detrás del filtro de grasa, y puede anotarlos aquí:
Número de tipo:.....
- Para cualquier otro comentario o dudas a las que no encuentre respuesta en estas instrucciones de uso, póngase en contacto con nuestro Servicio de Atención al Cliente:
Para Bélgica: Tel.: 056/36.51.01
Para Francia: Tel.: 03.20.94.06.62
Para Alemania: Tel.: 0511.54.20.771
Para los Países Bajos: Tel.: 088-0119110 (info@novynederland.nl)
Para los demás países: su instalador local o Novy en Bélgica: +32 (0)56/36.51.02

Sujeto a modificaciones y errores de imprenta, junio de 2015

Utilización

OBSERVACIÓN: Estas instrucciones de uso son válidas para distintas versiones del aparato. Es posible que en ellas se describan características no aplicables a su aparato.

Entrada de aire

Para el uso de la campana extractora debe existir siempre en la habitación una entrada de aire por la que pueda entrar aire fresco. La entrada de aire fresco se puede conseguir entreabriendo una ventana, abriendo una puerta o instalando una rejilla de ventilación.

Sean cuales sean las dimensiones de la cocina o la habitación con cocina abierta, sólo se podrá extraer de la habitación la cantidad de aire introducida en ella. Una entrada de aire demasiado reducida puede provocar una pérdida de rendimiento superior al 50%.

Una entrada de aire insuficiente puede provocar un retroceso en otros conductos de extracción existentes, como el conducto de extracción de humos de la chimenea u otros aparatos de combustión. Ello genera un peligro de intoxicación por gases en retroceso y gases de combustión. En caso de uso simultáneo de la campana y aparatos alimentados con energía distinta a la eléctrica, la presión en la habitación no podrá ser superior a 4 Pa (=0,04 mBar).

Seguridad

- Mantenga una vigilancia constante cuando esté friendo alimentos bajo la campana.
- No está permitido en ningún caso flambear alimentos bajo la campana.
- En caso de incendio, apague siempre la campana.
- No intente nunca apagar con agua las grasas en llamas; cubra la sartén con una tapa o una cubierta protectora adecuada.

Consejos

Esta es la forma más eficaz de eliminar los humos de la cocina:

- Encienda la campana unos minutos antes de iniciar la cocción.
- Apague la campana unos 10 minutos después de terminar la cocción (apagado con posición de retardo, si está disponible).
- Evite cualquier corriente de aire sobre la superficie de cocción.
- Coloque sus utensilios de cocina de tal manera que los humos procedentes de estos alcancen la superficie de extracción de la campana.
- Cocina de inducción: seleccione la menor intensidad posible de la campana y de la placa de cocina con el fin de limitar la producción excesiva de humos.

Panel de mando

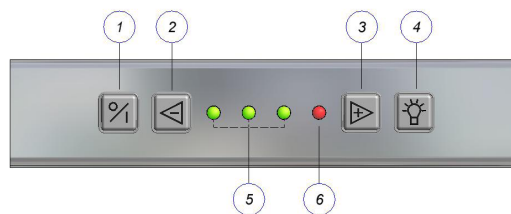

- ① tecla de encendido / apagado
- ② reducir velocidad
- ⑤ y ⑥ pilotos luminosos de velocidad
- ③ aumentar velocidad
- ④ iluminación

Encendido y apagado del motor

Para encender el motor, pulse la tecla ①. La campana se pondrá en marcha siempre en la última función utilizada (iluminación y/o motor).

Apagado automático

Para evitar que la campana quede encendida, el motor se apaga automáticamente al cabo de 3 horas (sólo en caso de que durante esas 3 horas no se toque el panel de mando). El motor se apagará. La iluminación de la campana se mantendrá encendida.

Apagado con posición de retardo

Para seleccionar la posición de retardo, pulse una sola vez la tecla ①. El primer piloto se pondrá intermitente y los demás se encenderán en la última posición seleccionada. Al cabo de 10 minutos se apagará el motor y la iluminación.

Apagado sin posición de retardo

Pulse dos veces la tecla ①.

Velocidad del ventilador

Para reducir la velocidad, pulse la tecla ②. Para aumentar la velocidad, pulse la tecla ③. Los pilotos indicarán la velocidad seleccionada.

Tres pilotos verdes ⑤ indican las posiciones de uno a tres, mientras que un piloto rojo ⑥ indica la posición "POWER".

La posición "POWER" sólo debe utilizarse en caso de que se produzcan olores, humos o vapores intensos. Debido a la fuerte extracción de aire en esta posición, su uso debe limitarse al mínimo necesario.

La posición "POWER" regresa automáticamente a la velocidad tres al cabo de 6 minutos.

Un termocontacto autorregulador hace que el motor se apague en caso de calentamiento excesivo.

Una vez enfriado, el motor volverá a ponerse en marcha. En ese caso

será necesario averiguar la causa del calentamiento excesivo. Esta puede ser, por ejemplo, una llama en la sartén, un bloqueo en el ventilador del motor o un objeto introducido en la abertura de salida, obstruyéndola total o parcialmente.

Iluminación

Para encender o apagar la iluminación, pulse la tecla ④. La iluminación se enciende siempre con su máxima intensidad y se puede utilizar con el ventilador apagado.

Mantenimiento

Mantenimiento del filtro de grasa

La campana contiene dos filtros de grasa metálicos que deben limpiarse en función del uso y, como mínimo, 2 veces al mes.

Aviso de limpieza del filtro de grasa

Después de 20 horas de uso, 4 pilotos intermitentes indican la necesidad de limpiar el filtro de grasa. Cuando vuelva a instalar el filtro de grasa después de limpiarlo, basta con pulsar la tecla – durante 5 segundos para restablecer el indicador. Si no lo hace, los pilotos continuarán intermitentes al encender la campana.

Acceso al filtro de grasa

Sujete la placa inferior por el extremo izquierdo y derecho y tire de ella hacia delante. Cuando se abre al máximo, la bisagra de paleta se bloquea y sujeta la placa inferior en posición de apertura. Encontrará los filtros de grasa metálicos. Se pueden retirar los filtros de grasa tirando del tirador.

El canal (A) en la parte inferior de la campana se debe limpiar después de cada uso.

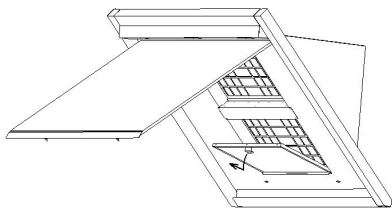

El filtro se limpia del siguiente modo:

- En el lavavajillas.
- A mano: sumerja el filtro en una solución de agua caliente y detergente líquido desengrasante. A continuación, aclare el filtro debajo del grifo con agua caliente y deje secar.

¡Importante! Si no se siguen estas instrucciones, el exceso de suciedad puede generar un peligro de incendio.

¡ATENCIÓN! Instale el filtro superior siempre con el tirador hacia abajo y el filtro de grasa inferior con el tirador hacia arriba.

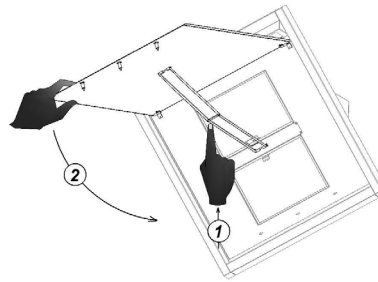

Puede cerrar la campana empujando la bisagra hacia arriba (1) para desbloquearla. Mantenga la placa inferior sujeta (2) durante el desbloqueo.

Mantenimiento de la campana

Deje que la iluminación se enfríe lo suficiente antes de proceder a limpiar la campana.

La campana se puede limpiar con un paño húmedo y un detergente suave. No utilice nunca productos agresivos, abrasivos o que contengan cloro. La lejía también daña el acero inoxidable.

Para el mantenimiento de las superficies de acero inoxidable se recomienda el uso de NOVY Inocleaner (número de referencia 906.060).

Sustitución de la iluminación LED

En caso de avería, puede ponerse en contacto con su distribuidor (de cocinas) y/o con el servicio de atención al cliente de Novy.

Para un procedimiento rápido y correcto, cuando solicite un servicio es necesario que indique cuál es su modelo de campana. Encontrará el número de modelo

en una pegatina en el interior de la campana. La pegatina se observa al retirar el filtro de la campana. Anote aquí el número de modelo:

Número de modelo:

Conexión eléctrica

La campana está equipada con un cable de conexión y un enchufe con toma de tierra. Conecte siempre el enchufe a una toma de corriente con conexión a tierra.

Instale la toma de corriente en un lugar accesible. El cable de conexión debe ser sustituido siempre por un profesional cualificado. La potencia y el consumo se indican en la placa de especificaciones.

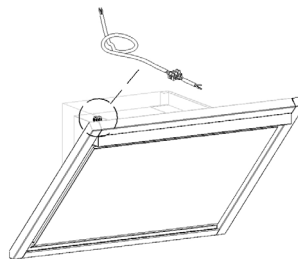

Dimensiones: p. 10
Esquema eléctrico: p. 11

Opción 1

Montaje con caja, salida de aire hacia arriba.

Toma de corriente detrás de la caja.

Conectar la campana a la toma de corriente

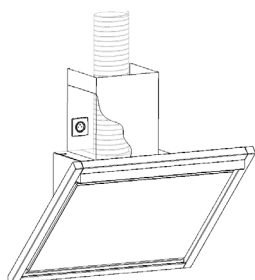

Opción 2

Montaje con salida de aire hacia atrás (sin caja).

Toma de corriente justo encima de la campana.

Conectar la campana a la toma de corriente.

(Método no recomendado – ¡enchufe a la vista!)

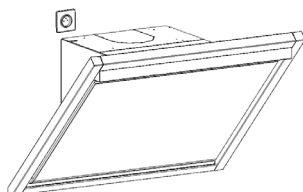

El cableado fijo de la instalación de interior debe estar provisto de una interrupción total (interruptor de dos polos) para poder desconectar la campana de la corriente eléctrica para su mantenimiento.

Opción 3

Montaje con salida de aire hacia atrás (sin caja).

Conectar el cable de alimentación a través de la abertura de salida de aire en la pared.

La campana incorpora un clema:

Cortar el enchufe del cable de conexión, conectar al clema. Conectar el cable de alimentación al clema. De este modo, la toma de corriente no queda a la vista.

AVVERTENZE GENERALI

- Leggere con attenzione questo manuale prima dell'installazione e della messa in funzione dell'apparecchio.
- Questo apparecchio è stato progettato per l'uso domestico.
- Si raccomanda di fare eseguire l'installazione da personale abilitato. Il produttore declina ogni responsabilità per i danni causati da installazione non conforme o errata.
- Controllare lo stato dell'apparecchio e del materiale di montaggio al momento dell'estrazione dall'imballaggio. Usare cautela nell'estrarre l'apparecchio dall'imballaggio. Non utilizzare lame affilate per aprire l'imballaggio. Non installare l'apparecchio se risulta danneggiato; in tal caso rivolgersi a NOVY.
- Conservare con cura le istruzioni e consegnarle alla persona che utilizzerà l'unità.
- Riciclaggio dell'imballaggio di trasporto e del vecchio apparecchio dell'utente
Questo apparecchio è protetto dall'imballaggio. I materiali utilizzati non sono dannosi per l'ambiente e sono idonei per il riciclaggio. Eseguire lo smaltimento dell'imballaggio in modo ecologico.

Anche il vostro apparecchio contiene molti materiali riciclabili. Di conseguenza gli apparecchi usati devono essere smaltiti separatamente. Il riciclaggio degli apparecchi organizzato dal produttore sarà pertanto eseguito con le migliori modalità, in conformità con la direttiva europea 2002/96/CE concernente i rifiuti da apparecchiature elettriche ed elettroniche. Informarsi presso il proprio comune o il venditore sul punto di raccolta più vicino per i vecchi apparecchi.

- Guasti

In caso di guasto, non esitate a contattare il nostro Servizio di riparazione:

Per il Belgio: Tel.: 056/36.51.02

Per la Francia: Tel.: 03.20.94.06.62

Per la Germania: Tel.: 0511.54.20.771

Per i Paesi Bassi: Tel.: 088-0119110 (info@novynederland.nl)

Per tutti gli altri paesi: rivolgersi all'installatore locale di propria fiducia o a Novy in Belgio: +32 (0)56/36.51.02

Per una buona e rapida evasione, è necessario che il Servizio di riparazione sappia con esattezza quale è il tipo di dispositivo in vostro possesso. Questi dati si trovano sulla targhetta identificativa dietro il filtro grassi e si consiglia di trascriverli nello spazio qui sotto:

Codice prodotto:.....

- Per ogni altra considerazione e per le domande che non trovano una risposta nella presente

Uso

NOTA: queste istruzioni si applicano alle diverse versioni dell'apparecchio. È possibile che vi si trovino descritte caratteristiche che non sono applicabili al dispositivo specifico dell'utente.

Ingresso dell'aria

Quando si utilizza la cappa aspirante, deve sempre essere presente una via d'ingresso dell'aria nell'ambiente, tale da consentire il libero afflusso dell'aria fresca. L'ammissione dell'aria fresca può essere realizzata socchiudendo una finestra, aprendo una porta o installando una griglia d'immissione.

Indipendentemente dalla grandezza della cucina o dell'ambiente in cui si trova la cucina, sarà possibile estrarre soltanto tanta aria quanta ne viene immessa. Un insufficiente afflusso dell'aria può causare perdite di rendimento del 50% e oltre.

Un afflusso insufficiente può essere causa di ripercussioni sugli altri scarichi esistenti, come le canne fumarie del camino o di altri apparecchi di riscaldamento. Ciò comporta rischi di avvelenamento dai gas e dai prodotti di combustione di ritorno.

Durante l'uso concomitante della cappa e di apparecchi alimentati da energia non elettrica, la depressione nell'ambiente spazio non deve superare i 4 Pa (=0,04 mBar).

Sicurezza

- L'esecuzione di frittore sotto la cappa aspirante è consentita solo sotto costante sorveglianza.
- Non è in nessun caso consentito eseguire cotture alla fiamma diretta (flambé) sotto la cappa aspirante.
- In caso d'incendio spegnere sempre la cappa aspirante.
- Non cercare mai di estinguere i grassi incendiati con l'acqua; coprire invece la pentola con un coperchio o utilizzare un estintore.

Consigli

I fumi di cottura saranno rimossi nel modo più efficiente nei seguenti modi:

- Accendere la cappa aspirante qualche minuto prima dell'inizio della cottura.
- Spegnere la cappa circa 10 minuti dopo il termine della cottura (con lo spegnimento automatico differito se disponibile).
- Evitare correnti d'aria sopra la superficie di cottura.
- Posizionare le pentole in modo che i fumi che fuoriescono si trovino sotto l'area d'aspirazione della cappa.
- Cottura a induzione: regolare sui valori più bassi possibili l'intensità della cappa aspirante e del piano di cottura per ridurre la produzione di fumi.

Comandi

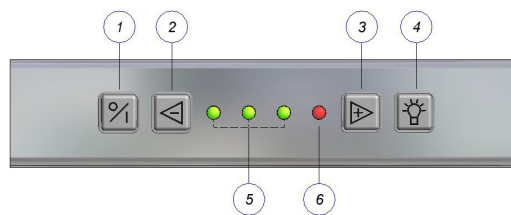

- ① accensione/spegnimento
- ② meno veloce
- ⑤ e ⑥ indicatori luminosi della velocità
- ③ più veloce
- ④ illuminazione

Accensione e spegnimento del ventilatore

Per avviare il motore premere il tasto ①. All'accensione della cappa viene sempre attivata l'ultima funzione utilizzata in precedenza (illuminazione e/o motore).

Auto-Stop

Per evitare che la cappa d'aspirazione possa restare accesa, il motore si disattiva automaticamente dopo 3 ore di funzionamento (solo se durante le 3 ore non viene azionato nessun comando). Il motore si spegne. L'illuminazione della cappa resta accesa.

Spegnimento automatico differito

Per attivare lo spegnimento automatico differito premere una volta il tasto ①. Il primo indicatore luminoso lampeggia, mentre gli altri restano accesi o spenti come nell'ultima impostazione. Dopo 10 minuti il motore e l'illuminazione si spengono automaticamente.

Spegnimento immediato

Premere due volte il tasto ①.

Velocità del ventilatore

Per ridurre la velocità del motore premere il tasto ②. Per incrementare la velocità del motore premere il tasto ③. Gli indicatori luminosi indicano la velocità di funzionamento corrente.

I tre indicatori luminosi verdi ⑤ indicano la posizione da uno a tre, l'indicatore luminoso rosso ⑥ indica la posizione 'POWER'.

La posizione 'POWER' è utile soltanto in caso di un forte sviluppo di odori, fumo o vapore. Considerato il forte flusso d'aria prodotto con questa impostazione, il suo uso deve essere ridotto al minimo.

Dopo 6 minuti di funzionamento la modalità di funzionamento 'POWER' torna automaticamente alla velocità tre.

Un contatto termico autoripristinante assicura che

il motore si spenga in caso di surriscaldamento. Dopo il raffreddamento il motore si riaccende. È necessario determinare la causa del surriscaldamento. Essa può ad esempio essere dovuta ad una fiamma nella pentola, al blocco della ventola del motore o all'intromissione di un oggetto nell'apertura di uscita che ne causa l'intasamento parziale o totale.

Illuminazione

Per accendere l'illuminazione premere il tasto ④. L'illuminazione si attiva sempre con la massima intensità e può essere utilizzata anche quando il ventilatore è spento.

Manutenzione

Manutenzione del filtro grassi

Nella cappa aspirante si trovano 2 filtri antigrasso che devono essere puliti secondo l'uso e almeno 2 volte al mese.

Indicatore di pulizia del filtro grassi

Dopo 20 ore di funzionamento il lampeggiamento dei 4 indicatori luminosi segnala che il filtro grassi deve essere pulito. Quando si riposiziona il filtro grassi dopo la pulizia, è sufficiente tenere premuto per 5 secondi il pulsante – per eseguire il reset dell'indicatore. In mancanza di tale operazione, all'accensione della cappa gli indicatori luminosi continuano a lampeggiare.

Accesso al filtro grassi

Afferrare i bordi di destra e di sinistra della piastra inferiore e tirare verso il basso per aprirla. Raggiunta la massima apertura la cerniera si blocca e mantiene la piastra inferiore in posizione aperta. Ora i filtri antigrasso metallici sono visibili. I filtri antigrasso si rimuovono tirando la loro maniglietta.

La scanalatura (A) nella parte inferiore della cappa deve essere pulita dopo ogni utilizzo.

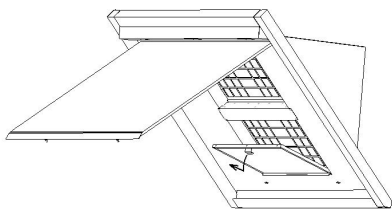

La pulizia del filtro può essere eseguita nei seguenti modi:

- In lavapiatti.
- A mano: Immergere il filtro in una soluzione di acqua calda e detergente sgrassante solubile. Quindi risciacquare il filtro sotto il rubinetto con acqua calda e lasciarlo asciugare.

Importante! In caso di mancato rispetto delle istruzioni riportate sopra, il forte accumulo di contaminazione può dare luogo a rischi di incendio.

ATTENZIONE! Riposizionare sempre il filtro superiore con la maniglia rivolta verso il basso e quello inferiore con la maniglia verso l'alto.

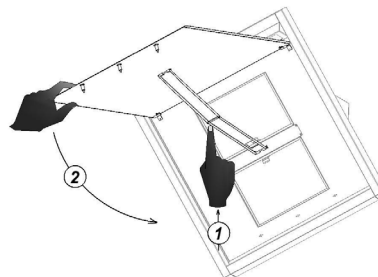

Per chiudere la cappa sbloccare il compasso premendo verso l'alto (1). Mantenere sempre la piastra inferiore durante la chiusura (2)

Manutenzione della cappa aspirante

Attendere il sufficiente raffreddamento dell'illuminazione prima di eseguire la pulizia della cappa. La cappa aspirante può essere pulita con un panno umido e un prodotto di pulizia delicato. Non utilizzare prodotti aggressivi, abrasivi o contenenti cloro. La candeggina (Ipoclorito di sodio) è dannosa per l'acciaio inossidabile.

Si raccomanda di eseguire la manutenzione delle superfici in acciaio inossidabile con NOVY Inoxcleaner (numero d'ordine 906.060).

Sostituzione dell'illuminazione LED

In caso di guasto si prega di contattare il proprio fornitore (della cucina) o il Servizio Clienti di Novy.

Per una buona e rapida risoluzione, è necessario specificare il modello di cappa aspirante al momento della richiesta di assistenza. Il codice del modello

si trova su un adesivo all'interno della cappa. Questo risulta visibile rimuovendo il filtro della cappa. Si raccomanda di annotare qui di seguito tale codice del modello:

Codice modello:

Collegamento elettrico

La cappa aspirante è dotata di un cordone di alimentazione con una spina con connettore di terra. Inserire la spina in una presa con messa a terra.

La presa deve essere montata in una posizione facilmente raggiungibile.

La sostituzione del cordone di alimentazione deve sempre essere effettuata da un tecnico qualificato. I valori della potenza e del consumo di corrente sono indicati sulla targhetta identificativa.

Possibilità 1

Montaggio con camino, scarico dell'aria verso l'alto.

Preso murale dietro il camino.

Collegare la cappa aspirante alla presa di corrente

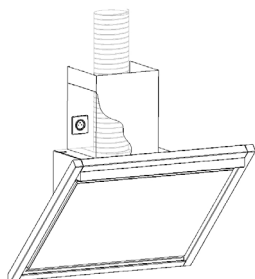

Possibilità 2

Montaggio con scarico posteriore (senza camino).

Preso appena subito sopra la cappa.

Collegare la cappa aspirante alla presa di corrente. (Metodo non consigliato – spina visibile!)

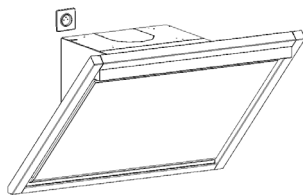

È necessario inserire nel cablaggio fisso dell'impianto dell'abitazione un dispositivo di disconnessione totale (interruttore a due poli) per consentire la messa fuori tensione della cappa aspirante durante le operazioni di servizio.

Possibilità 3

Montaggio con scarico posteriore (senza camino).

Collegamento della linea di alimentazione elettrica attraverso l'apertura nel muro.

Sulla cappa è montata una morsettiere:

Tagliare la spina dal cordone di alimentazione, eseguire il collegamento con la morsettiere. Collegamento della linea di alimentazione

con la morsettiere. Con questo metodo la presa di corrente non è visibile.

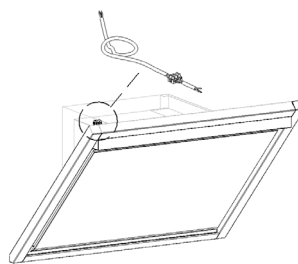

Misure: p. 10

Schema elettrico: p. 11

Dimensiones - Misure

7800 -7805

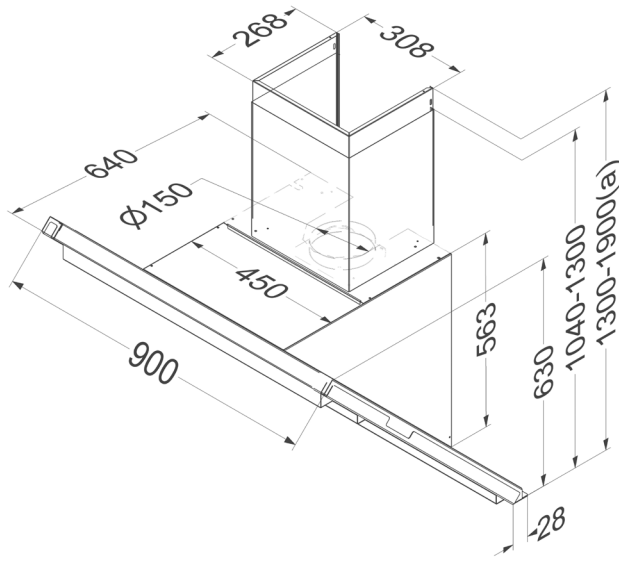

Esquema eléctrico - Schema impianto elettrico

7800

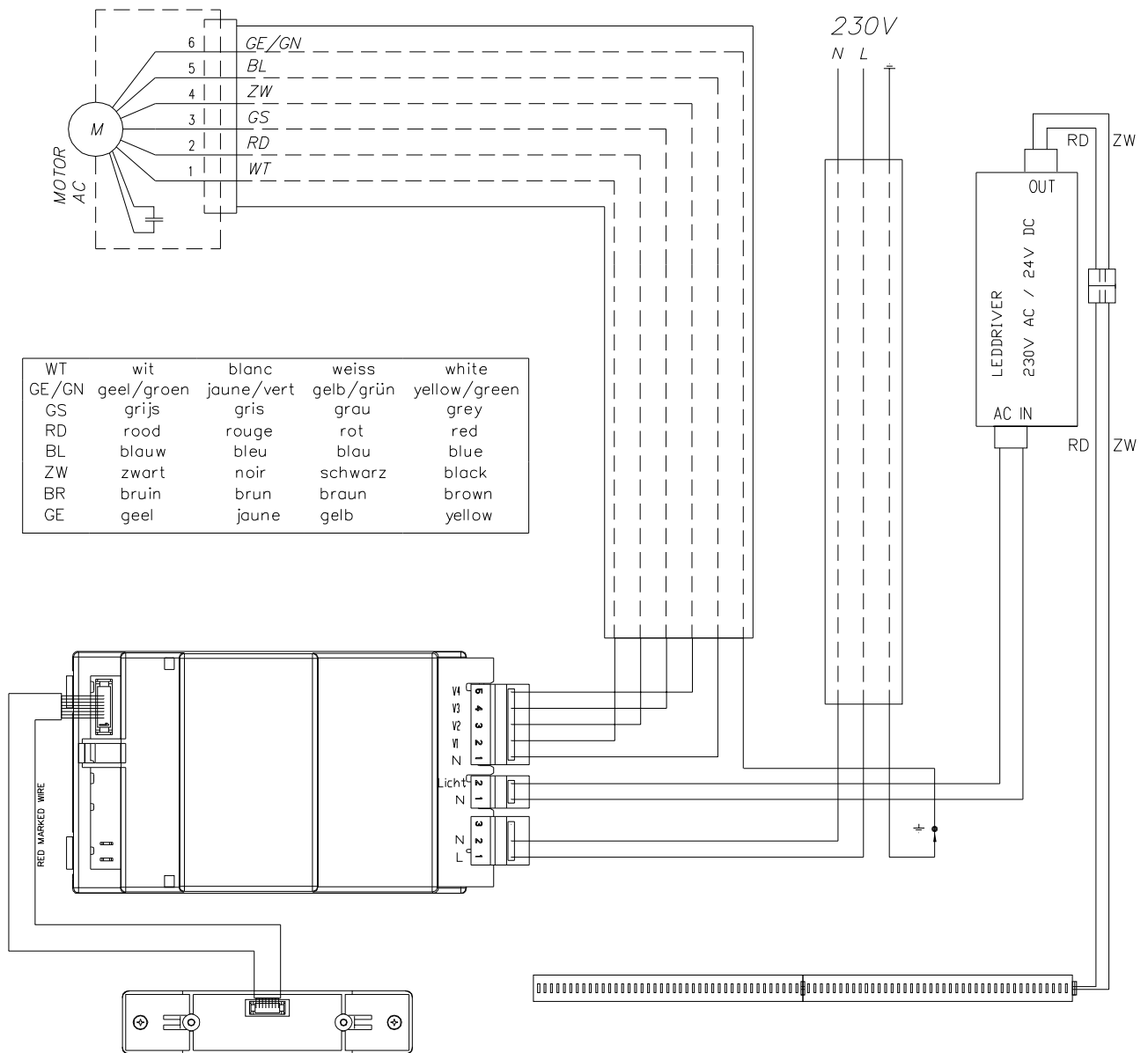

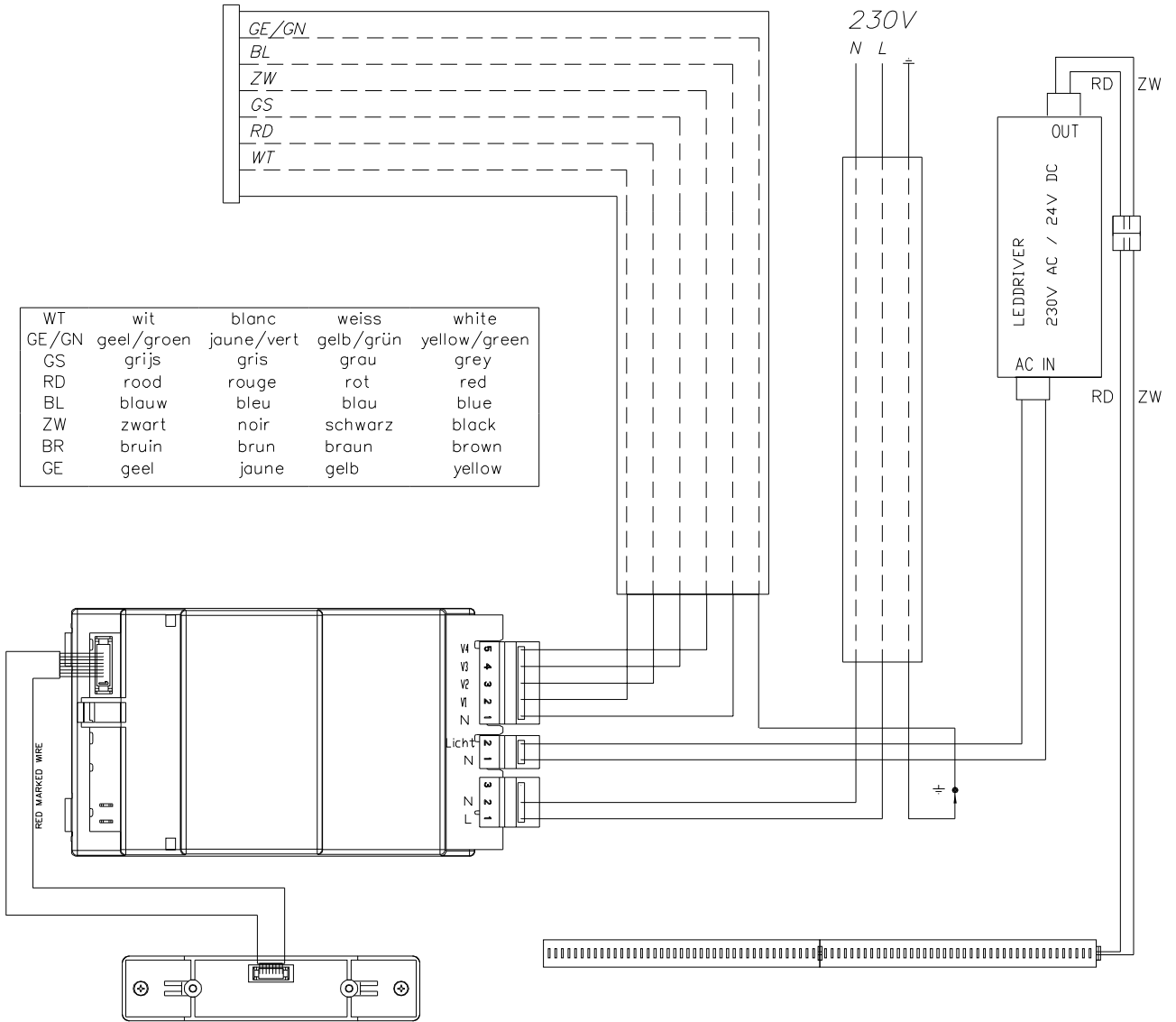

NOVY nv se reserva el derecho a modificar en cualquier momento y sin condiciones la construcción y los precios de sus productos.

NOVY nv si riserva il diritto di modificare in qualsiasi momento senza preavviso la struttura e i prezzi dei suoi prodotti.

NOVY nv
Noordlaan 6
B - 8520 KURNE
Tel. 056/36.51.00 - Fax 056/35.32.51
E-mail : novy@novy.be
<http://www.novy.be>

France: Tél: 0320.940662
Deutschland und Österreich: Tel: +49 (0)511.54.20.771
Nederland: Tel.: +31 (0)88-0119110

ref G7800 G

GARANTIEVOORWAARDEN - LES CONDITIONS DE GARANTIE - DIE GARANTIEBEDINGUNGEN - WARRENTY CONDITIONS

BELGIË

Novy damkappen worden met de grootst mogelijke zorgvuldigheid geproduceerd. Desalniettemin kan er een defect optreden. Zowel binnen als buiten de waarborgperiode, kan de Novy technische dienst op een snelle en deskundige manier een herstelling van het toestel uitvoeren, zonder dat dit afbreuk doet aan de levensduur ervan.

Aanvang en duur van de waarborgperiode

De waarborgperiode vangt aan op de datum van aflevering door de verkoper (factuurdatum als bewijs) van het toestel bij de consument. De duur ervan bedraagt 60 maanden, maar wordt beperkt tot 12 maanden ingeval van industrieel of hiermee gelijkgesteld gebruik, bv. in hotels, pensions, ...

Beperkingen

Deze waarborg is niet geldig wanneer het gaat om fouten, veroorzaakt door normale sleet, misbruik of verwaarlozing, of door ondeskundige plaatsing. Anderzijds vervalt de waarborg wanneer het apparaat zou hersteld of omgebouwd zijn met onderdelen die niet van ons fabrikaat zijn of wanneer de identificatienummers zouden zijn verwijderd of veranderd.

Er is evenmin sprake van waarborg wanneer het apparaat zou hersteld of veranderd zijn door personen die niet door onze firma daartoe gemachtigd zijn.

De volledige lijst met beperkingen is beschikbaar op aanvraag.

De waarborgvoorwaarden gelden voor in België op de markt gebrachte en in gebruik zijnde toestellen. Bij ingebruikname in het buitenland van een in België gekocht toestel, of in België van een in het buitenland gekocht toestel moet de consument er zich van vergewissen of het toestel voldoet aan de lokale technische vereisten (gassoort, spanning, frequentie, installatievoorschriften, klimaatomstandigheden). Schade veroorzaakt door het niet geschikt zijn van het toestel en de noodzakelijke of gewenste aanpassingen vallen niet onder de waarborgvoorwaarden.

Aanvraag tot herstelling

Wanneer een onderdeel defect bevonden wordt, dient het via de vakhandelaar of keukeninstallateur te worden teruggestuurd aan ons adres, ontdaan van alle andere onderdelen en vergezeld van een aanvraag tot vervanging onder waarborg door afzender alsmede van dit certificaat en factuur.

Tel. nr Technische Dienst NOVY (te contacteren bij defect): 056-36 51 02

Hou dit document steeds bij de hand

BELGIQUE

Les hottes Novy sont toujours fabriquées avec le plus grand soin possible. Cela n'exclut pas l'éventualité d'un défaut. Le service technique de Novy peut réparer votre appareil rapidement et correctement, aussi bien durant la période de garantie, qu'après, sans porter préjudice à sa durée de vie.

Début et durée de la période de garantie

La période de garantie débute à la date de livraison par le vendeur au domicile du client (la date de la facture fait foi). La durée est 60 mois, limitée à 12 mois pour une utilisation industrielle ou comparable, dans les hôtels, pensions, ...

Limitations

Cette garantie n'est pas valide quand il s'agit de défauts suite à l'usure normale, une utilisation non conforme ou négligence ou à une installation non conforme. D'autre part, la garantie est annulée si l'appareil a été réparé ou modifié avec des pièces qui ne sont pas d'origine, ou lorsque les numéros d'identification ont été démontés ou modifiés.

La garantie ne sera pas non plus applicable quand l'appareil a été réparé ou modifié par une personne non autorisée par notre entreprise.

La liste complète des limitations est disponible sur demande.

Les conditions de garantie sont valides pour les appareils commercialisés et utilisés en Belgique. Lorsque l'appareil acheté en Belgique est utilisé à l'étranger ou un appareil acheté à l'étranger est utilisé en Belgique, il incombe au consommateur de vérifier si l'appareil correspond aux exigences techniques locales (type de gaz, tension, fréquence, conditions d'installation, conditions climatiques). Les dégâts occasionnés par une utilisation non conforme ou adéquate et les adaptations nécessaires ou souhaités ne sont pas concernés par les conditions de la garantie.

Demande de réparation

En cas de pièce défectueuse, il convient de vous adresser au commerçant spécialisé ou installateur

de cuisine qui la renverra à l'usine, accompagné de votre demande de remplacement sous garantie, du certificat de garantie et de votre facture.

Tél. No du service technique de NOVY (à contacter en cas d'un défaut): 056-36 51 02

Gardez ce document toujours à portée de main.

BELGIEN

Dunstabzugshauben von Novy werden mit größtmöglicher Sorgfalt hergestellt. Dennoch kann es zu einem Defekt kommen. Sowohl während der Garantiefrist als auch darüber hinaus kann der technische Dienst von Novy das Gerät schnell und fachkundig reparieren, ohne dass dies die Lebensdauer des Gerätes beeinträchtigt.

Beginn und Dauer der Garantiefrist

Die Garantiefrist beginnt an dem Tag, an dem der Verkäufer (Rechnungsdatum gilt als Beleg) das Gerät an den Verbraucher liefert. Die Garantiefrist beträgt 60 Monate, wird jedoch bei industrieller oder vergleichbarer Nutzung z. B. in Hotels, Pensionen, ... auf 12 Monate verkürzt.

Einschränkungen

Diese Garantiefrist hat keine Gültigkeit, wenn es um Fehler geht, die auf normalen Verschleiß, Missbrauch bzw. mangelnde Pflege oder nicht sachkundige Aufstellung zurückzuführen sind. Andererseits erlischt der Garantieanspruch, wenn das Gerät mit Teilen repariert oder umgebaut wird, die nicht von unserem Hersteller stammen, oder wenn die Gerätekennummern entfernt oder verändert werden.

Ein Garantieanspruch liegt ebenso wenig vor, wenn das Gerät von Personen repariert oder verändert wird, die nicht die entsprechende Zulassung unserer Firma besitzen.

Die vollständige Liste der Einschränkungen erhalten Sie auf Anfrage.

Die Garantiebedingungen gelten für in Belgien auf den Markt gebrachte und verwendete Geräte. Bei Inbetriebnahme eines in Belgien erworbenen Gerätes im Ausland oder eines im Ausland erworbenen Gerätes in Belgien hat sich der Verbraucher zu vergewissern, ob das Gerät den lokalen technischen Anforderungen (Gasqualität, Spannung, Frequenz, Installationsvorschriften, Klimabedingungen) gerecht wird. Schäden, die auf die Tatsache zurückzuführen sind, dass das Gerät für den gewünschten Verwendungszweck nicht geeignet ist und die notwendigen oder gewünschten Änderungen unangemessen sind, fallen nicht unter die Garantiebedingungen.

Reparaturanfrage

Wird ein Defekt an einem Ersatzteil festgestellt, ist es über den Fachhändler oder den Küchenbauer an unsere Adresse zurückzuschicken, und zwar vollständig ausgebaut und versehen mit einer Anfrage des Absenders zum Austausch im Rahmen des Garantieanspruchs sowie dieses Zertifikats und der Rechnung.

Telefonnummer Technischer Dienst NOVY (bei einem Defekt): +32-(0)56-36 51 02.

Bewahren Sie dieses Dokument immer griffbereit auf.

FRANCE

Les hottes Novy sont toujours fabriquées avec le plus grand soin possible. Cela n'exclut pas l'éventualité d'un défaut. Le service technique de Novy peut réparer votre appareil rapidement et correctement, aussi bien durant la période de garantie, qu'après, sans porter préjudice à sa durée de vie.

Début et durée de la période de garantie

La période de garantie débute à la date de livraison par le vendeur au domicile du client (la date de la facture fait foi). La durée est 60 mois, limitée à 12 mois pour une utilisation industrielle ou comparable, dans les hôtels, pensions, ...

Limitations

Cette garantie n'est pas valide quand il s'agit de défauts suite à l'usure normale, une utilisation non conforme ou négligence ou à une installation non conforme. D'autre part, la garantie est annulée si l'appareil a été réparé ou modifié avec des pièces qui ne sont pas d'origine, ou lorsque les numéros d'identification ont été démontés ou modifiés. La garantie ne sera pas non plus applicable quand l'appareil a été réparé ou modifié par une personne non autorisée par notre entreprise.

La liste complète des limitations est disponible sur demande.

Les conditions de garantie sont valides pour les appareils commercialisés et utilisés en France. Lorsque l'appareil acheté en France est utilisé à l'étranger ou un appareil acheté à l'étranger est utilisé en France, il incombe au consommateur

de vérifier si l'appareil correspond aux exigences techniques locales (type de gaz, tension, fréquence, conditions d'installation, conditions climatiques). Les dégâts occasionnés par une utilisation non conforme ou adéquate et les adaptations nécessaires ou souhaités ne sont pas concernés par les conditions de la garantie.

Demande de réparation

En cas de pièce défectueuse, il convient de vous adresser à votre revendeur ou installateur de cuisine qui la renverra à l'usine, accompagné de votre demande de remplacement sous garantie, du certificat de garantie et de votre facture.

DEUTSCHLAND und ÖSTERREICH

Dunstabzugshauben von Novy werden mit größtmöglicher Sorgfalt hergestellt. Dennoch kann es zu einem Defekt kommen. Sowohl während der Garantiefrist als auch darüber hinaus kann der technische Dienst von Novy das Gerät schnell und fachkundig reparieren, ohne dass dies die Lebensdauer des Gerätes beeinträchtigt.

Beginn und Dauer der Garantiefrist

Die Garantiefrist beginnt an dem Tag, an dem der Verkäufer (Rechnungsdatum gilt als Beleg) das Gerät an den Verbraucher liefert. Die Garantiefrist beträgt vierundzwanzig Monate.

Einschränkungen

Diese Garantiefrist hat keine Gültigkeit, wenn es um Fehler geht, die auf normalen Verschleiß, Missbrauch bzw. mangelnde Pflege oder nicht sachkundige Aufstellung zurückzuführen sind. Andererseits erlischt der Garantieanspruch, wenn das Gerät mit Teilen repariert oder umgebaut wird, die nicht von unserem Hersteller stammen, oder wenn die Gerätekennummern entfernt oder verändert werden.

Ein Garantieanspruch liegt ebenso wenig vor, wenn das Gerät von Personen repariert oder verändert wird, die nicht die entsprechende Zulassung unserer Firma besitzen.

Die vollständige Liste der Einschränkungen erhalten Sie auf Anfrage.

Die Garantiebedingungen gelten für in Belgien auf den Markt gebrachte und verwendete Geräte. Bei Inbetriebnahme eines in Belgien erworbenen Gerätes im Ausland oder eines im Ausland erworbenen Gerätes in Belgien hat sich der Verbraucher zu vergewissern, ob das Gerät den lokalen technischen Anforderungen (Gasqualität, Spannung, Frequenz, Installationsvorschriften, Klimabedingungen) gerecht wird. Schäden, die auf die Tatsache zurückzuführen sind, dass das Gerät für den gewünschten Verwendungszweck nicht geeignet ist und die notwendigen oder gewünschten Änderungen unangemessen sind, fallen nicht unter die Garantiebedingungen.

Reparaturanfrage

Wird ein Defekt an einem Ersatzteil festgestellt, ist es über den Fachhändler oder den Küchenbauer an unsere Adresse zurückzuschicken, und zwar vollständig ausgebaut und versehen mit einer Anfrage des Absenders zum Austausch im Rahmen des Garantieanspruchs sowie dieses Zertifikats und der Rechnung. Bewahren Sie dieses Dokument immer griffbereit auf.

NOVY NEDERLAND B.V.

Garantietermijn en dekking

Een storing is een openbaring van een technisch gebrek aan het huishoudelijk apparaat, ten gevolge van een materiaal-, ontwerp- en/of productiefout, waardoor het normaal functioneren van het apparaat onmogelijk is. Met inachtneming van de onderstaande voorwaarden, wordt door Novy Nederland B.V. 5 jaar garantie verleend. De garantie gaat in op de datum van aankoop zoals die vermeld staat op de aankoopnota van de desbetreffende keukendetailist/installateur. In het 1e en 2e jaar krijgt u bij optredende storing aan uw Novy-apparaat volledige garantie op materiaal, voorrijkosten en arbeidsloon. Bij storingen die optreden in het 3e, 4e of 5e jaar geeft deze garantie recht op vergoeding van de te vervangen onderdelen. Bij een servicebezoek in het 3e, 4e of 5e jaar worden alleen de op dat moment geldende voorrijkosten en arbeidsloon in rekening gebracht. Bij de openbaring van een storing binnen 6 maanden na aflevering, wordt vermoed dat de storing reeds bij aflevering aanwezig was. Servicebezoeken worden uitsluitend op werkdagen tussen 8:00 en 17:00 uur uitgevoerd en vinden uitsluitend in Nederland plaats. Deze garantie van het huishoudelijke apparaat geldt niet bij een toepassing in een niet-huishoudelijke situatie. De garantie is overdraagbaar op eigenaar en/of adres.

Beperkingen

De garantie heeft geen betrekking op onderdelen

zoals lampen, glasplaten, vetfilters, geurfilters, snoer, steker en losse accessoires. Op de garantie kan geen aanspraak worden gemaakt bij gebreken aan het apparaat die terug te voeren zijn op onjuist gebruik, ondeugdelijk onderhoud, onachtzaamheid, het niet juist handelen volgens de bepalingen in de gebruiksaanwijzing of de montage-instructie, gebreken die te wijten zijn aan installatiefouten of gebreken die de werking of de waarde van het apparaat niet noemenswaardig beïnvloeden. Eveneens kan er geen aanspraak op de garantie worden gedaan bij beschadigingen die ontstaan zijn door de gebruiker of derden, defecten en beschadigingen van het apparaat als gevolg van gebeurtenissen die gewoonlijk verzekerd zijn onder een inboedelverzekering of gebeurtenissen die buiten het normale gebruik van het apparaat vallen. Bij een apparaat die ingebouwd is geweest in de showroom van een (keuken)leverancier wordt de garantie beperkt tot de technische delen. Beschadigingen van zichtbare delen zijn uitgesloten van garantie.

Voorwaarden

Een aanspraak op de garantie vervalt indien reparaties of ingrepen worden uitgevoerd door derden die niet door Novy gemachtigd zijn, of indien apparaten worden voorzien van niet-originele onderdelen waardoor een storing ontstaat. De reparaties aan de producten worden in de regel bij de eindgebruiker uitgevoerd. De onderdelen die zijn vervangen, worden eigendom van Novy. Bij een reparatie dient te allen tijde de originele aankoopnota aan de servicemonteur te worden overlegd. De reparatie zal zoveel mogelijk tijdens het eerste bezoek worden uitgevoerd. Indien een tweede bezoek nodig is, zullen eventueel voorrijkosten en arbeidsloon in rekening worden gebracht, indien de noodzaak voor een herhaalbezoek aan de eindgebruiker toe te schrijven is.

Garantiegevallen leiden niet tot een verlenging van de garantietermijn en vormen evenmin het begin van een nieuwe garantietermijn. De garantietermijn voor ingebouwde vervangingsonderdelen eindigt gelijktijdig met de garantietermijn van het apparaat als geheel.

Indien het typeplaatje met daarop het typennummer en serienummer is verwijderd, gewijzigd of onleesbaar is, vervalt elke aanspraak op de garantie. De garantievoorwaarden gelden voor in Nederland op de markt gebrachte en in gebruik zijnde apparaten. Bij ingebruikname in het buitenland van een in Nederland gekocht apparaat, of in Nederland van een in het buitenland gekocht apparaat moet de consument zich van bewust zijn of het apparaat aan de lokale technische vereisten (bijvoorbeeld spanning, frequentie, installatievoorschriften, klimaatomstandigheden). Schade veroorzaakt door het niet geschikt zijn van het apparaat en de noodzakelijke of gewenste aanpassingen vallen niet onder de garantievoorwaarden.

Uitgebreidere of andere aanspraken, in het bijzonder aanspraken op vergoeding van buiten het apparaat ontstane schade, zijn uitgesloten, voor zover de aansprakelijkheid niet voortvloeit uit wettelijke bepalingen van dwingend recht.

Indien bij aanmelding van een storing de omschrijving van de storing niet leidt tot een vaststelling van deze storing door de servicemonteur en bovendien een verder inspectie van het apparaat ook geen vaststelling van een mogelijk ander defect oplevert, zullen voorrijkosten en arbeidsloon in rekening worden gebracht overeenkomstig op dat moment geldende tarieven.

Reparatie en eventuele vervanging van een apparaat Voor zover herstelwerkzaamheden door Novy Nederland B.V. redelijkerwijs niet mogelijk zijn, wordt op verzoek van de eindgebruiker binnen de genoemde garantietermijn een gelijkwaardige vervangend apparaat aangeboden. Bij een levering van een vervangend apparaat behoudt Novy Nederland B.V. zich het recht voor een redelijke gebruiksvergoeding in rekening te brengen voor de tot dan toe genoten gebruiksduur.

Aanvraag voor een service

In geval van een storing kunt u contact opnemen met uw (keuken)leverancier. Voor een goede en snelle afhandeling is het noodzakelijk dat u bij het melden van een service het type nummer van uw apparaat bij de hand heeft.

Onderdelen bestellen

Voor het bestellen van onderdelen kunt u zich wenden tot:

Novy Nederland B.V.

T (088)-0119100

E info@novynederland.nl

I www.novynederland.nl

Waarborgcertificaat NOVY dampkappen

Certificat de garantie hottes NOVY

Garantie Zertifikat NOVY Dunsthauben

Warrenty certificate NOVY hoods

Naam/Nom/Name/Name:

Adres/Adresse/Adresse/Adress:

Faktuurdatum/Date de facturation

Datum der Rechnung/Invoice Date